

第35回全国産業教育フェア福島大会運営業務委託仕様書

1 業務委託の名称

第35回全国産業教育フェア福島大会運営業務委託

2 業務委託期間

委託契約締結の日から令和8年3月31日まで

3 本業務の基本的な考え方

第35回全国産業教育フェア福島大会は、専門高校等で学ぶ生徒が日頃の学習成果を発表することを通し、産業界、教育界をはじめ、広く国民の皆様には産業教育の重要性を御理解いただくとともに、新しい時代に即した産業教育の在り方を考え、その活性化と振興を目的として開催するものである。

提案に当たっては、上記の目的を十分理解し大会運営に反映させることが求められる。さらに、専門高校等の生徒や教職員等と連携し、教育という観点から創り上げていく大会とすることが求められる。

○ 基本理念

全国の専門高校等で学ぶ、新しい時代を担う高校生達が、復興・創生に向けて、ひとつ、ひとつ、実現する「チャレンジ県ふくしま！」に集い、地域や産業界との対話と協働を通して培われた魅力あふれる産業教育の取組を全国に発信する。

○ 基本方針

Challenge 挑戦

課題に果敢にチャレンジする高校生の姿を発信できるフェアとする。

Collaboration 協働

地域や産業界と連携し、地域産業の素晴らしさを体感できるフェアとする。

Creation 創造

新たな技術や方法、価値の創造を発信できるフェアとする。

○ 大会キャッチコピー

産業から変わる福島未来～エールで咲かそう福の華～

4 業務委託に関わる大会概要

(1) 開催日

令和7年10月25日（土）、26日（日）

(2) 会場

【メイン会場】ビッグパレットふくしま〔福島県産業交流館〕（郡山市南2丁目52番地）

【競技等会場】郡山総合体育館（郡山市豊田町3番10号）

学校法人郡山開成学園郡山女子大学（郡山市開成3丁目25番2号）

学校法人聖光学院聖光学院高等学校（伊達市六角3番地）

(3) 各会場の予約状況

ビッグパレットふくしま

令和7年10月23日（木）～26日（日）

10/23 8:00～21:00 10/24 9:00～18:00

10/25 8:00～18:00 10/26 8:00～25:00

郡山総合体育館

令和7年10月21日(火)～27日(月)

10/21～27 7:00～19:00

学校法人郡山開成学園

郡山女子大学

令和7年10月24日(金)～27日(月)

10/24 16:00～21:00

10/25～26 8:00～18:00

10/27 9:00～12:00

学校法人聖光学院

聖光学院高等学校

令和7年10月24日(金)～27日(月)

10/24 13:00～18:00

10/25～26 8:00～18:00

10/27 9:00～12:00

(3) 開催内容

資料1「第35回全国産業教育フェア福島大会開催要項」及び「第35回全国産業教育フェア福島大会開催日程」のとおり

(4) 来場者数

約100,000人(2日間の延べ人数)

(全国の高校生・教職員、県内の小中学生、その他一般来場者)

5 業務内容

- (1) 大会運営業務・・・・・・・・・・資料2
- (2) 会場設営業務・・・・・・・・・・資料3
- (3) 参加受付・宿泊斡旋・大会弁当配布等業務・・資料4
- (4) 展示品等搬入搬出業務・・・・・・・・・・資料5
- (5) 輸送業務・・・・・・・・・・資料6

6 その他

- ・ 上記業務内容は、契約締結時点のものであり、業務を実施して行くに当たり詳細については、委託者との協議により随時、決定していく。
- ・ 上記のほか、各業務に関して、他の手法や更に必要な業務等がある場合は、幅広く提案・実施すること。
- ・ 業務に当たっては、著作権、肖像権等に配慮するとともに、個人情報保護について関係法令等を遵守すること。
- ・ 本業務で制作する一切の著作物の著作権等の権利は、発注者に帰属するものとする。
- ・ 本業務の遂行にあたっては、発注者である第35回全国産業教育フェア福島大会事務局と十分な連絡体制を構築することとし、進捗状況等を定期的に報告すること。
- ・ 原則として、契約締結後の増額は無いこと
- ・ 新型コロナウイルス感染症の状況等により開催内容の変更を実施する場合及び本仕様書に記載のない事項及び解釈については、委託者と受託者が随時、協議して定めるものとする。



開催要項（暫定版）

1 期 日

令和7年10月25日（土）、26日（日）

2 会 場

- 【郡山市】ビッグパレットふくしま〔福島県産業交流館〕、郡山総合体育館
学校法人郡山開成学園郡山女子大学
【伊達市】学校法人聖光学院聖光学院高等学校

3 主 催

第35回全国産業教育フェア福島大会実行委員会、文部科学省、福島県、
福島県教育委員会、郡山市、郡山市教育委員会、公益財団法人産業教育振興中央会、
全国産業教育振興会連絡協議会、福島県産業教育振興会

4 後 援（予定）

総務省、厚生労働省、農林水産省、経済産業省、国土交通省、伊達市、伊達市教育委員会、
関係団体（産業界、報道関係）等

5 開催内容

（1）総合開会式・総合閉会式

ア 総合開会式

期 日：10月25日（土） 9:30～10:30
会 場：ビッグパレットふくしま（多目的ホール）
内 容：開会式典、オープニングアトラクション

イ 総合閉会式

期 日：10月26日（日） 15:00～16:00
会 場：ビッグパレットふくしま（多目的ホール）
内 容：閉会式典、メモリアルアトラクション

（2）作品展示

期 日：10月25日（土） 10:30～16:00
10月26日（日） 9:30～14:30
会 場：ビッグパレットふくしま（多目的ホール）
内 容：全国及び県内の専門高校等の紹介や実習等で製作した作品等の展示

（3）体験・実演コーナー

期 日：10月25日（土） 10:30～16:00
10月26日（日） 9:30～14:30
会 場：ビッグパレットふくしま（多目的ホール）
内 容：県内の専門高校等の特色を生かした体験・実演コーナー

(4) 展示販売

期 日：10月25日（土）10:30～16:00

10月26日（日）9:30～14:30

会 場：ビッグパレットふくしま（多目的ホール）

内 容：全国及び県内の実習等で製作した作品、製品、生産物、実習取扱商品等の展示販売

(5) 作品・研究発表

期 日：10月25日（土）10:30～12:30

会 場：ビッグパレットふくしま（中会議室B）

内 容：全国及び県内の専門高校等の生徒による学習や実験・実習等での作品、研究の成果及び感想等についての発表

(6) 意見・体験発表

期 日：10月25日（土）10:30～12:30

会 場：ビッグパレットふくしま（中会議室A）

内 容：全国及び県内の専門高校等の生徒による日頃の学習で学んだことについての体験や意見の発表

(7) 文部科学省事業発表会

期 日：10月25日（土）10:30～16:00（展示）

10月26日（日）9:30～14:30（発表）

9:30～14:30（展示）

会 場：ビッグパレットふくしま（中会議室A、中会議室B、小会議室2・3）

内 容：文部科学省の「マイスター・ハイスクール」事業の研究指定校の生徒による実践内容や事業を通じて学んだ成果等についての発表

(8) 参加・交流イベント

期 日：10月25日（土）12:30～16:00

10月26日（日）9:30～12:30

会 場：ビッグパレットふくしま（多目的ホール）

内 容：生徒実行委員会による来場者との交流等

(9) ファッションショー

期 日：10月26日（日）13:30～14:00

会 場：ビッグパレットふくしま（多目的ホール）

内 容：県内の家庭に関する学科で学ぶ生徒によるファッションショー

(10) 特別支援部コーナー

期 日：10月25日（土）10:30～16:00

10月26日（日）9:30～14:30

会 場：ビッグパレットふくしま（多目的ホール）

内 容：県内の特別支援学校で学ぶ生徒によるコーナー

(11) 企業・大学・専門学校等の展示

期 日：10月25日（土）10:30～16:00

10月26日（日）9:30～14:30

会 場：ビッグパレットふくしま（多目的ホール）

内 容：企業・大学・専門学校等による展示、実演等

(12) 競技大会等

ア 第24回全国高校生フラワーアレンジメントコンテスト

期 日：10月25日（土）10：00～16：00（開会式、コンテスト、閉会式）

10月26日（日）9：30～14：30（作品展示）

会 場：ビッグパレットふくしま（コンベンションホールB、多目的ホールC）

内 容：農業に関する学科を中心とした専門高校等の生徒によるフラワーアレンジメント競技の全国大会

イ 第33回全国高等学校ロボット競技大会

期 日：10月25日（土）8：15～16：45（公式練習、開会式、競技者会議）

10月26日（日）8：45～16：00（競技、閉会式）

会 場：郡山総合体育館

内 容：工業に関する学科を中心とした専門高校等の生徒による自作ロボット競技の全国大会

ウ 全国高校生観光ビジネスアイデアコンクール

期 日：10月26日（日）9：00～14：30（開会式、コンテスト、閉会式）

会 場：ビッグパレットふくしま（コンベンションホールA）

内 容：全国の専門高校等の生徒による、新しいビジネスアイデアのコンテスト

エ 全国高校生クッキングコンテスト

期 日：10月25日（土）13：30～15：30（リハーサル）

10月26日（日）9：00～14：30（開会式、コンテスト、閉会式）

会 場：学校法人郡山開成学園郡山女子大学

内 容：家庭に関する学科を中心とした専門高校等の生徒による創作料理競技の全国大会

オ 第11回全国高校生介護技術コンテスト

期 日：10月25日（土）15：00～16：00（事前説明会）

10月26日（日）9：30～15：30（開会式、コンテスト、閉会式）

会 場：学校法人聖光学院聖光学院高等学校

内 容：福祉に関する学科を中心とした専門高校等の生徒による介護技術競技の全国大会

(13) 第67回全国産業教育振興大会

期 日：10月25日（土）15：30～17：00

主 催：全国産業教育振興会連絡協議会、公益財団法人産業教育振興中央会

会 場：郡山ビューホテルアネックス（3階 麓山）

内 容：全国の産業教育振興会関係者による協議会

(1) 大会運営業務

本大会は、教育の一環として専門高校等の生徒が主体となり準備・運営を行うことから、受託者においては、各運営部・専門部に属する生徒及び教職員等（以下「運営担当校」という。）と連絡を密にし、業務に当たること（運営担当校一覧（別紙1））。

ア 統括責任者の設置

全体を統括する統括責任者を置くこと。原則として、大会全体に係る委託者からの連絡等は、統括責任者に対して行うこととする。

イ 実施計画書の作成

開催内容、会場配置図（事務局案：別紙2）等を参考に委託者と協議しながら、必要かつ適切な人員を配置し、7月末日までに実施計画書を作成すること。万が一、計画が変更となる場合等は、委託者へ確実に連絡できる体制を構築していること。なお、実施計画書は、次の項目を盛り込んだ詳細な全体計画とすること。

- 会場配置図
- 契約期間中の全体スケジュール、打ち合わせに係るスケジュール
- 物品（作品）等の搬入・設営、撤去・搬出に係るスケジュール
- 大会当日の各会場のスケジュール
- 緊急時の対応計画（避難誘導表示・各規制表示等を含む。）
- 悪天候（暴風・雷雨等）時の対応計画（雨天時の傘袋準備を含む。）
- 大会期間中に発生するゴミ類処理業務及びトイレ等の清掃計画
- 新型コロナウイルス感染症等の対応計画

ウ 式典等の運営業務

- 開・閉会式、アトラクション、参加・交流イベント及びファッションショー等については、生徒及び教職員が運営及び進行管理を実施するが、円滑に行われるように補佐する人員を配置すること。また、各会場に責任者と必要な人員（舞台・照明・音響・映像等）を配置すること。
- 参加・交流イベントでは、基調講演を行うものとし、講師謝金として300千円を見積ること。なお、講演については、委託者が指定する講師とする。
- 開・閉会式や各表彰式等で使用する賞状・筒・表彰盾等について、以下の一覧表に基づき準備すること。

「賞状、表彰盾」 一覧（予定）

	賞状	表彰盾			
	A3	300× 210 程度	260× 190 程度	230× 170 程度	210× 150 程度
作品・研究発表	20				10
意見・体験発表	20				10
フラワーアレンジメントコンテスト	12	1	2	2	
ロボット競技大会	16	1	1	2	4
観光ビジネスアイデアコンクール	13	1	3		
クッキングコンテスト	8	1	1	1	
介護技術コンテスト	14	1	2		
合計	103	5	9	5	24

※賞状103枚は印刷対応可。その他事務局で用意する賞状（文部科学大臣賞等）5枚程度筆耕あり

エ 広報業務

- 大会のぼり旗（H1800mm×W600mm、3mポール・スタンドを含む。）のデザインを提案の上、フルカラーで100本程度作成・設置すること。

- 各種媒体等を利用した広報活動を提案・実施すること。
- ※ チラシ・ポスター及び不織布バッグは事務局で作成済みのため、その他の手法とすること。

オ 会議等への出席

準備段階においては、委託者又は運営担当校の求めに応じて会議（オンライン会議含む）等に参加し、必要な調整、指導や助言を行うこと。なお、会議等出席に係る経費は、受託者において負担すること。

カ 記録業務

- 大会期間中における各会場の参加（来場）者数の集計を行うこと。
 - 各式典・コンテスト等の撮影と記録を行うこと。
 - 委託者及び運営担当校と連絡調整し、大会要項及び大会報告書を作成すること。また、大会要項及び大会報告書は、委託者が指定する団体等へ送付すること。また、併せてデータを納品すること。
- 【大会要項の概要】（9月中旬までに完成させること。）
- ・ A4判 120～130 頁程度、企業広告ページを含む
 - ・ カラー（一部写真）10 頁程度
 - ・ 4,000 部程度
- ※大会要項は、PDFデータを作成し事務局に提出すること。なお、提出後大会要項は大会HPに掲載し、大会参加者が自由にダウンロードできる状態にする。
- ・ 受託者において編集製作（新規作成・全体レイアウト）を行うこと。
 - ・ 委託者が作成した協賛一覧を基に、協賛先から広告データを入手し、当該ページを完成させること。
- 【大会要項用袋】（9月末日までに完成させること。）
- ・ 大会要項等が入る大きさの紙袋等を 3,000 枚程度作成すること。
- 【大会報告書の概要】（委託者が指定する期限までに完成させること。）
- ・ A4判 250～270 頁程度
 - ・ カラー（一部写真）70 頁程度
 - ・ 1,000 部程度
 - ・ 受託者において編集作業（新規作成・全体レイアウト）を行うこと。

キ その他

- 運営マニュアルの作成
運営担当校と連絡調整し、それぞれの運営マニュアルを統一様式により作成すること（7月末日までに作成のこと）。
- 10月23日（木）～26日（日）の期間において、運営スタッフや来場者等の怪我や生命保障、建物や物品等の損害補償に対応できるイベント保険等に加入すること。当該保険料は受託者の負担とすること。
- 大会運営に伴う許認可等について、市役所・消防署・警察署・保健所・その他関係機関等への申請を確実にすること。
- 会場（ビッグパレットふくしま）に必要となる交通整理員（警備員）を配置すること。なお、教職員も誘導や警備の補助にあたるのが可能である。
- 各会場に看護要員を配置すること。緊急事態の際の近隣病院との連携などについての医療対応を行うこと。
- 各会場において、大会期間中に発生するゴミを回収し適切に処理すること。
（郡山女子大学においては、生ゴミも回収・処理すること）

(2) 会場設営業務 ※各会場の詳細スケジュールは次頁以降参照のこと

① 本大会 10月25日(土)、26日(日)

- ・ 運営担当校と連携しながら、各会場において行う別記催事(資料1)の会場設営及び撤去を行うこと。
- ・ 原則として、什器・備品(椅子、机等)・設備は、各会場備え付けのものを使用することとし、不足が生じる場合に受託者が準備すること。
なお、受託後に委託者が提示した数量の10%以内の増加があった場合は受託者において追加準備すること。
- ・ 一般客が通行する場所においては、安全面を考慮して備品等の設営をすること。

② 設営日 10月23日(木)

※ 24日(金)はリハーサル及びエリア内準備等に支障のない範囲において設営可能

- ・ 搬入・設営計画書を作成すること。
- ・ 配置レイアウトは別紙2(委託者案)、物品数量は別紙3を参考とすること。
- ・ 各会場等で開催する式典及び催事等に必要なステージ備品(スクリーン・プロジェクター等)・看板・装飾・照明・音響等を設置すること。なお、各会場備え付けの設備等に不足が生じる場合には受託者が準備すること。
- ・ 床養生については、郡山総合体育館のみ委託者(教職員含む)も協力可能である。

③ 撤去日 10月26日(日) ※各会場催事終了後に撤去可能

- ・ 撤去・搬出計画書を作成すること。
- ・ 大会終了後、各会場の予約時間内に撤去作業を行い、原状復帰させること。
- ・ ビッグパレットふくしま(多目的ホール・屋外展示場)については、清掃作業を実施すること。(ビッグパレットふくしま推奨業者あり)
- ・ 撤去作業にあたっては、委託者の一部職員が協力することが可能である。

④ 会場案内表示(看板等)

- ・ 各会場に別紙4のとおり制作し、設置すること。
- ・ 看板等のデザインについては、委託者と協議の上、決定すること。
なお、別紙4のほか、屋外看板など委託者側で作成する看板もあるため、全体デザイン計画については、受託後、協議すること。

【会場別設営業務】**<会場共通事項>**

- ・ 以下の催事等の設営及び撤去作業を行う。各会場の配置レイアウト(委託者案)は別紙2、物品数量は別紙3を参考にし、必要電源数等その他については、受託後、委託者と協議の上、計画すること。
- ・ 会場レイアウトについて提案すること。なお、より効率的な配置が可能な場合は、本仕様書に記載の使用部屋や場所から変更して提案することも可能とする。
- ・ 各会場の催事における式典映像を撮影・記録すること。なお、会場にスクリーンが設置されている場合は撮影映像を投影するものとし、大会終了後、記録映像を納品すること。
- ・ 各会場の入口付近に、大会名を記載した看板(W900×H1800程度、自立型)を設置すること。
- ・ 各会場に、大会名が記載されたのぼり旗を10~20本ずつ設置すること。
- ・ 会場備品については、委託者が別途借上を行うため、借上費用は含めないこと。
- ・ 会場設営・撤去については、委託者職員の一部を動員することが可能である。
- ・ パネル、電源等は指定場所に設置、工事及び撤去等してもらうが、長机、白布等の備品については、委託者側で設置可能であるため、各会場に用意までを実施願いたい。

【設置】…受託者で設置、工事、撤去

【用意】…受託者で備品等の用意 ※会場備品は金額なし

A ビッグパレットふくしま

会場	項目	内容
入口	案内看板の設置	<ul style="list-style-type: none"> ・会場案内看板 (W1800×H1800 程度、脚付き) を1枚設置 ・1、2階の入口付近に大会名看板 (W900×H1800 程度) を1枚ずつ設置
1階サブエントランス	来賓受付	<ul style="list-style-type: none"> ・来賓受付フロアースタンド1台 ※会場備品 ・長机3台、椅子2脚 ※会場備品 ・白布3枚
2階エンタランス	一般受付兼総合案内所	<ul style="list-style-type: none"> ・一般受付、総合案内所フロアースタンド4台 ※会場備品 ・長机4台、椅子6脚 ※会場備品 ・白布4枚 ・ベルトパーテーション14本 ※会場備品
	弁当窓口	<ul style="list-style-type: none"> ・大会弁当受け渡し場所フロアースタンド1台 ※会場備品 ・長机2台、椅子4脚 ※会場備品
1F多目的ホールA	<p>☆ステージ</p> <p>①24日</p> <ul style="list-style-type: none"> ・リハーサル (終日) <p>②25日</p> <ul style="list-style-type: none"> ・総合開会式 ・交流イベント ・リハーサル <p>③26日</p> <ul style="list-style-type: none"> ・交流イベント ・基調講演 ・ファッションショー ・総合閉会式 	<p>○ 開閉会式典、ファッションショー、参加・交流イベントに係る設備一式を設置・用意すること。</p> <p>【ステージ】</p> <ul style="list-style-type: none"> ・ステージ(W2, 440×D2, 440×H1, 200 程度)5台連結を設置。 ※会場備品 ・ステージ幕を適宜設置。 ※会場備品 ・2日目の参加交流イベントまでに、ステージ前方にファッションショー用のステージを追加すること。 ※会場備品 (W2, 440×D2, 440×H1, 200 程度)2台連結設置 ※会場備品 ・ステージの上手と下手に、控え場所を適宜設置。 ・司会台、演台、登壇者用机8台、椅子16脚を設置。 ※会場備品 ・白布8枚 ・ステージ上に大会名の横看板(W7, 200×H900 程度)、国旗及び県旗を設置。 ・花台を設置 ※会場備品 その上に置く式典用花の設置。 ・式典では、ステージ上に手話通訳者1~2名を配置 ・スクリーン (210インチ程度)、プロジェクター設置、ノートパソコン1台設置。 <p>【音響】</p> <ul style="list-style-type: none"> ・5本程度のマイク (ワイヤレスマイク、マイクスタンド、ピンマイク等)、アンプ、スピーカー、電源等の音響装置一式を設置すること。 <p>【放送設備】</p> <ul style="list-style-type: none"> ・映像を記録・投影するためのカメラ1台及び付属機器の設置 ・ライト等の機器操作のスタッフを適宜配置すること ・ファッションショーで使用する曲の使用申請を行うこと (BGMの選定は担当校が行う)。 <p>【照明】</p> <ul style="list-style-type: none"> ・フットライト、ピンスポットライト、ムービングライト等、委託者 (総合開閉会式、参加交流イベント、基調講演、ファッションショー担当者) と演出効果を十分に協議した上で設置すること。 <p>【観客席】</p> <ul style="list-style-type: none"> ・観覧用椅子を750席程度設置 ※会場備品
ホ 多 目 ル 的	各専門学科等による展示体験エリア (全国も含む)	<ul style="list-style-type: none"> ・会場内の電源配線を行うこと。なお、使用コンセント数は現時点で不明なため、各部に5口程度見積もること。また、協賛企業出展スペースは各ブースに1口ずつ設置すること。

		<ul style="list-style-type: none"> ・各部体験、販売ブースに2枚コーナーサイン（表示部A2判程度、自立型）を設置すること。 ・協賛企業出展スペースを含め、各展示ブースに学校名、企業名を記載したサイン（W900×H200程度）を設置すること。
宅配業者窓口		<ul style="list-style-type: none"> ○ 宅配・旅行業者窓口を設営する。 ・長机4台、椅子8脚 ※会場備品
①農業部	体験	<ul style="list-style-type: none"> ・長机24台 ※会場備品 ・椅子48脚 ※会場備品 ・白布4枚 ・ビニールクロス10枚
	展示	<ul style="list-style-type: none"> ・パネル（W900×H2,100）18枚 ※会場備品 ・白布6枚 ・長机6台 ※会場備品 ・椅子6脚 ※会場備品
②工業部	体験	<ul style="list-style-type: none"> ・長机（W1,800×D450）24台 ※会場備品 ・椅子48脚 ※会場備品 ・ベルトパーテーション4個 ※会場備品
	展示	<ul style="list-style-type: none"> ・展示パネル（W900×H2,100）30枚 ※会場備品 ・白布12枚 ・長机（W1,800×D450）12台 ※会場備品 ・椅子12脚 ※会場備品
③商業部	体験	<ul style="list-style-type: none"> ・長机（W1,800×D450）20台 ※会場備品 ・椅子40脚 ※会場備品 ・ベルトパーテーション4個 ※会場備品
	展示	<ul style="list-style-type: none"> ・展示用パネル（W900×H2,100）25枚 ※会場備品 ・長机（W1,800×D450）8台 ※会場備品 ・椅子8脚 ※会場備品 ・白布8枚
④水産部	体験	<ul style="list-style-type: none"> ・長机（W1,800×D450）15台 ※会場備品 ・椅子30脚 ※会場備品
	展示	<ul style="list-style-type: none"> ・パネル（W900×H2,100）4枚 ※会場備品 ・長机（W1,800×D450）1台 ※会場備品 ・椅子1脚 ※会場備品 ・白布1枚
⑤家庭部	体験	<ul style="list-style-type: none"> ・長机（W1,800×D450）26台 ※会場備品 ・椅子52脚 ※会場備品
	展示	<ul style="list-style-type: none"> ・パネル（W900×H2,100）18枚 ※会場備品 ・長机（W1,800×D450）8台 ※会場備品 ・椅子8脚 ※会場備品 ・白布8枚
⑥看護・福祉部	体験	<ul style="list-style-type: none"> ・長机（W1,800×D450）8台 ※会場備品 ・椅子32脚 ※会場備品
	展示	<ul style="list-style-type: none"> ・パネル（W900×H2,100）7枚 ※会場備品 ・長机（W1,800×D450）2台 ※会場備品 ・椅子2脚 ※会場備品 ・白布2枚

⑦総合学科部	展示	<ul style="list-style-type: none"> ・パネル (W900×H2,100) 18枚 ※会場備品 ・長机 (W1,800×D450) 8台 ※会場備品 ・白布8枚
⑨特別支援部	体験・展示	<ul style="list-style-type: none"> ・パネル (W900×H2,100) 30枚 ※会場備品 ・長机10台、椅子30脚、スタッキングチェア20脚 ※会場備品 ・丸テーブル 5台 ※会場備品 ・ベルトパーテーション10個 ※会場備品 ・ホワイトボード 5台 ※会場備品 ・湯沸かしポット 3台
県庁・企業・大学・専門学校・文部科学省・次期開催県エリア	<ul style="list-style-type: none"> ・パネル129枚※48ブース分 ※会場備品 ・各ブースに企業名等を表示したサイン (W900×H200) を設置すること。 ・長机48台、椅子96脚 ※会場備品 ・白布48枚 ・電源の使用コンセント数は現時点で不明なため、ブース数合計の50%程度の口数 (24口程度) を見積もること 	
全国作品展示エリア	<ul style="list-style-type: none"> ・各学校ブース設営102ブース予定 ・各ブースに企業名等を表示したサイン (W900×H200) を設置すること。 ・全ブースをパネル等で区切る ・長机102台 ※会場備品 ・電源の使用コンセント数は現時点で不明なため、ブース数合計の50%程度の口数 (51口程度) を見積もること 	
フラワーアレンジメントコンテスト 【25日】 大会会場 【26日】 コンテスト作品の展示	○ フラワーアレンジメントコンテスト会場を設置する。 【ステージ】 <ul style="list-style-type: none"> ・ステージを設置すること。 (W2,440×D2,440×H600程度) 5台連結 ※会場備品 ・司会台、演台、登壇者用机4台、椅子8脚を設置 ※会場備品 ・スクリーン、プロジェクター設置 200インチ程度 ・白布4枚 【会場内】 <ul style="list-style-type: none"> ・催事名の横看板を設置 (W5,000×H800程度) 【音響】 <ul style="list-style-type: none"> ・3本程度のマイク (ワイヤレスマイク、マイクスタンド) の設置、アンプ、スピーカー、電源等の音響装置一式を設置すること。 【放送設備】 <ul style="list-style-type: none"> ・映像を記録・投影するためのカメラ1台及び付属機器の設置 【運営・選手】 <ul style="list-style-type: none"> ・長机100台、椅子30脚 ※会場備品 ・ビニールクロス90枚 ・白布2枚 	
主催者室A1 来賓控室 ・25日AM ・26日PM 事務局本部 (県教委) 控室 ・25日PM ・26日AM	○ 来賓控室を設営する。 ※ 来賓がいない間は、事務局本部として使用する。 ○ 25日AM (開会式) 名誉会長 (福島県知事)、県議会議長、郡山市長、福島大会実行委員会会長、文部科学省、産振中央会理事長、教育長、郡山市教委教育長の控室を設置する。 ○ 26日PM (閉会式) 文部科学省、産振中央会専務理事、教育長、佐賀県教育委員会教育長、佐賀県生徒実行委員会委員長の控室を設置する。	

		<p>【設置】</p> <ul style="list-style-type: none"> ・長机8台、椅子16脚、姿見1台 ※会場備品
主催者室A2	<p>【25日】 参加交流イベント参加者更衣室</p> <p>【26日】 ファッションショー更衣室及びヘアメイク室</p> <ul style="list-style-type: none"> ・24日～26日 (26日以外はリハ) 	<p>○ 参加交流イベント参加者、ファッションショー更衣室及びヘアメイク室を設営する。</p> <p>【設置】</p> <ul style="list-style-type: none"> ・長机5台、椅子20脚 ※会場備品 ・パネルを用いて女子用、男子用を仕切る。 <p>【更衣用備品】</p> <ul style="list-style-type: none"> ・ハンガーラック10台 ※会場備品 ・ハンガー40本 ※会場備品 ・姿見5台 ※会場備品 ・床面はビニールシート等で養生すること。(シートを引く程度)
主催者室C	審査委員控室 (フラワーアレンジメント)	<p>【設置】 ※事務局で設置</p> <ul style="list-style-type: none"> ・長机6台、椅子10脚 ※会場備品
コンベンションホールA	<p>全国高校生観光ビジネスアイデアコンクール</p> <p>①25日(午後)</p> <ul style="list-style-type: none"> ・リハーサル <p>②26日</p> <ul style="list-style-type: none"> ・本番 	<p>【ステージ】</p> <ul style="list-style-type: none"> ・ステージ(W2,400×D1,200×H600)15台連結設置 ※会場備品 ・ステージ上に横看板を設置すること。(W5,000×H800程度) ・スクリーン、プロジェクター設置 ※会場備品 ・演台 ※会場備品 <p>【放送設備】</p> <ul style="list-style-type: none"> ・マイク5本程度を設置すること。 ※会場備品 ・発表者用のパソコン1台を用意すること。 ・映像を記録・投影するためのカメラ1台及び付属機器の設置 <p>【発表者・来場者席】</p> <ul style="list-style-type: none"> ・長机33台、椅子363脚 ※会場備品、備付 <p>【受付】</p> <ul style="list-style-type: none"> ・長机2台、椅子4脚 ※会場備品、備付
コンベンションホールB	<p>【25日】 フラワーアレンジメントコンテスト開閉会式</p>	<p>【ステージ】</p> <ul style="list-style-type: none"> ・ステージ(W2,400×D1,200×H600)10連結設置 ※会場備品 ・催事名の横看板を設置(W5,000×H800程度) ・スクリーン、プロジェクター設置 ※会場備品 ・司会台、演台、登壇者用机4台、椅子8脚を設置 ※会場備品 ・白布4枚 <p>【参加者席】</p> <ul style="list-style-type: none"> ・椅子240脚 ※会場備品、備付 <p>【放送設備】</p> <ul style="list-style-type: none"> ・マイク4本程度の接続、設置 ※会場備品 ・映像を記録・投影するためのカメラ1台及び付属機器の設置 <p>【受付】</p> <ul style="list-style-type: none"> ・長机9台、椅子18脚 ※会場備品、備付
マルチパーパス1	佐賀県教育委員会及び生徒実行委員会控室	<p>○ 佐賀県教育委員会及び生徒実行委員会の控室を設営する。</p> <ul style="list-style-type: none"> ・長机15台、椅子45脚 ※会場備品、備付
マルチパーパス2	運営教員控室 福島県生徒実行委員控室	<p>○ 控室を設営する。 ※会場備品</p> <ul style="list-style-type: none"> ・長机15台、椅子45脚 ※会場備品、備付
控室1	文部科学省控室	<ul style="list-style-type: none"> ・長机6台、椅子18脚 ※会場備品、備付
控室2	<p>【25日】 フラワー運営委員控室</p> <p>【26日】 観光ビジネス運営委員控室</p>	<ul style="list-style-type: none"> ・長机6台 ※会場備品、備付 ・椅子12脚 ※会場備品、備付
控室3	事務局(県教委)本部控室	<ul style="list-style-type: none"> ・長机6台、椅子20脚 ※会場備品、備付

講師控室	観光ビジネス審査員控室	・長机 3 台、椅子 6 脚 ※会場備品、備付
中会議室 A	<p>【25 日】</p> <ul style="list-style-type: none"> ・意見・体験発表 ・文科省事業発表会 リハーサル（午後予定） <p>【26 日】</p> <ul style="list-style-type: none"> 文科省事業発表会 	<p>【設置】</p> <ul style="list-style-type: none"> ・演台設置 ※会場備品 ・スクリーン、プロジェクター設置 ※会場備品 ・発表者用のパソコン 1 台を準備すること ・スクリーン横に演題を記載した看板（H800×W300 程度）を設置 <p>【発表者・来場者席】</p> <ul style="list-style-type: none"> ・長机（W1,800×D450）20 台 ※会場備品、備付 ・椅子 120 脚 ※会場備品、備付 <p>【放送設備】</p> <ul style="list-style-type: none"> ・マイク 4 本程度の接続、設置 ※会場備品 備付
中会議室 B	<p>【25 日】</p> <ul style="list-style-type: none"> ・作品・研究発表 ・文科省事業発表会 リハーサル（午後予定） <p>【26 日】</p> <ul style="list-style-type: none"> 文科省事業発表会 	<p>【会場】</p> <ul style="list-style-type: none"> ・演台 ※会場備品 ・スクリーン、プロジェクター設置 ※会場備品（会場にて設置） ・発表者用のパソコン 1 台を準備すること ・スクリーン横に演題を記載した看板（H800×W300 程度）を設置 <p>【発表者・来場者席】</p> <ul style="list-style-type: none"> ・長机（W1,800×D450）40 台 ※会場備品、備付 ・椅子 120 脚 ※会場備品、備付 <p>【放送設備】</p> <ul style="list-style-type: none"> ・マイク 4 本程度の接続、設置 ※会場備品 備付
小会議室 1	運営生徒控室	・長机 10 台、椅子 30 脚 ※会場備品
小会議室 23	<p>【25 日】</p> <ul style="list-style-type: none"> 文科省事業発表会 リハーサル（午後予定） <p>【26 日】</p> <ul style="list-style-type: none"> 文科省事業発表会 	<p>【会場】</p> <ul style="list-style-type: none"> ・演台 ※会場備品 ・スクリーン、プロジェクター設置 ※会場備品 ・発表者用のパソコン 1 台を準備すること <p>【発表者・来場者席】</p> <ul style="list-style-type: none"> ・長机（W1,800×D450）20 台 ※会場備品 備付 ・椅子 85 脚 ※会場備品 備付 <p>【放送設備】</p> <ul style="list-style-type: none"> ・マイク 4 本程度の接続、設置 ※会場備品 備付
研修室	運営生徒控室	・長机 20 台、椅子 60 脚 ※会場備品

【スケジュール】 ※ファッションショーのリハーサルは、24・25 日に実施する。

	日 時	作 業 内 容
設営日 (1日間)	10月23日(木) 8:00～21:00	<p>【受託者】設営／電気工事／備品搬入等</p> <p>※24日(金)はリハーサル及びエリア内準備等に支障のない範囲において設営可能</p> <p>※24日(金)ファッションショーステージ設営及びリハーサル後に撤去</p>
	10月24日(金) 8:00～18:00	
リハーサル	10月24日(金) 8:00～18:00	<p>【受託者】設営／電気工事／備品搬入等</p> <p>※24日(金)ファッションショーステージ設営及びリハーサル後に撤去</p>
	10月25日(土) 16:30～18:00	
本大会	10月25日(土) 8:00～18:00	<p>9:30～総合開会式</p> <p>※ 25日(土)総合開会式終了後、ファッションショーステージ設営</p>
	10月26日(日) 8:00～25:00	<p>9:30～参加交流イベント、ファッションショー、総合閉会式</p> <p>【受託者・担当校】各種撤去</p>

B 郡山総合体育館

会場	項目	内容
メインアリーナ	競技コート (全国高等学校ロボット競技大会)	<p>【看板】</p> <ul style="list-style-type: none"> ・大会看板 (W5,000×H800 程度) ・縦看板を入口外に設置すること。(W900×H1,800 程度) <p>【製作】</p> <ul style="list-style-type: none"> ・競技コートを9式製作すること。 ※規格については、本大会ホームページで公開する「競技コート図面」を確認すること。 <p>【設置】</p> <ul style="list-style-type: none"> ・ステージ (W4800×D2400) 設置 ・ステージ前に観覧用の椅子 200 脚を設置 ※会場備品 ・演台、司会者台設置 ※会場備品 ・ステージ上にスクリーン、プロジェクタ 300 インチ各 1 台の設置 ・競技用スクリーン、プロジェクタ 100 インチ各 4 台の設置、ノート PC 7 台設置すること。 ・製作した競技コートを設置、撤去すること。 <p>※競技コート設置及び会場設営については委託者（主にロボット競技大会担当者）と十分に協議した上で設置する。</p>
エントランスホール	宅配窓口	・長机 2 台、椅子 4 脚 ※会場備品
	弁当窓口	・長机 2 台、椅子 4 脚 ※会場備品
	受付・案内所	・長机 2 台、椅子 4 脚 ※会場備品 ・白布 2 枚
<p>【郡山総合体育館共通事項】</p> <ul style="list-style-type: none"> ・入口付近に大会名看板 (W900×H1800 程度) 及び会場案内看板 (W1800×W1800 程度) を設置 ・映像を記録・投影するためのカメラ 1 台及び付属機器の設置 ・体育館（メイン）床面を全て養生し、土足可とすること。競技コート周辺及びロボット運搬の動線については床等の破損を防ぐためベニヤ板による養生をすること 		

【スケジュール】

	日時	作業内容
設営日 (3日間)	10月21日(火) 7:00～19:00	【受託者】 コート設営／電気工事／備品搬入等
	10月22日(水) 7:00～19:00	
	10月23日(木) 7:00～19:00	
搬入	10月24日(金) 7:00～19:00	13:30～前日受付、駐機場入場、搬入・開梱
練習 開会式	10月25日(土) 7:00～19:00	9:00～公式練習 15:30～開会式、競技者会議
本大会	10月26日(日) 7:00～19:00	8:50～競技大会 16:00～閉会式（閉会式後） 【受託者・担当校】各種撤去
撤去日	10月27日(月) 7:00～19:00	【受託者・委託者】各種撤去

C 郡山女子大学

会場	項目	内容
正門	案内看板の設置	・会場入り口縦看板を設置すること。(W900×H1,800程度)
83年館 1F ロビー	受付	<ul style="list-style-type: none"> ・会場案内看板 (W1,800×W1,800程度) ・長机 (W1,800×D600) 2台 ※会場備品 ・椅子4脚 ※会場備品 【弁当窓口】 <ul style="list-style-type: none"> ・長机 (W1,800×D600) 2台 ※会場備品 ・椅子4脚 ※会場備品 【宅配窓口】 <ul style="list-style-type: none"> ・長机 (W1,800×D600) 2台 ※会場備品 ・椅子4脚 ※会場備品 ※ 会場設営については委託者(主にクッキングコンテスト担当者)と十分に協議した上で設置すること。
83年館 821 講義室	開会式・プレゼンテーション・表彰式・閉会式	<ul style="list-style-type: none"> ・入口前に縦看板 (W900×H1,600程度) を設置 ・講義室内に横看板 (W2,400×H500程度) ・スクリーン、プロジェクタ ※会場備品、ノートパソコン2台設置 ・マイク2本程度の接続、設置 ※会場備品
83年館2F 院生控室	来賓控室	<ul style="list-style-type: none"> ・入り口前に案内表示 ・机、椅子 ※事務局で設置
83年館2F 822講義室	審査員控室	<ul style="list-style-type: none"> ・入り口前に案内表示 ・机、椅子 ※事務局で設置
家政学館2F 栄養教室実習室	作品展示	<ul style="list-style-type: none"> ・パネル24枚 ※会場備品 ・長机6、椅子12脚 ※会場備品 ・白布6枚
83年館2F 図工室・絵画室	視察団控室 報道控室	<ul style="list-style-type: none"> ・机、椅子 ※会場備品
83年館3F ゼミ室B	本部役員控室(管理職)	<ul style="list-style-type: none"> ・机、椅子 ※会場備品
家政学館1F 実習食堂	審査会場	○完成した料理の審査会場
家政学館 調理実習室	競技(調理)会場	<ul style="list-style-type: none"> ・調理実習室入口前に縦看板 (W600×H1,600程度) を設置 ・調理の様子を撮影するためのカメラ1台程度及び付属機器の設置 ・料理撮影用の照明スタンドを1台設置すること
家政学館2F 臨床実習室	選手・引率者控室 救護室	<ul style="list-style-type: none"> ・机、椅子 ※会場備品 ・救護室は、教室後方に設置
83年館3F 833講義室	本部役員控室	○本部役員の控室を設置する。 <ul style="list-style-type: none"> ・机、椅子 ※会場備品
83年館3F 832講義室	運営生徒控室	○運営生徒の控室を設置する。 <ul style="list-style-type: none"> ・机、椅子 ※会場備品

【スケジュール】

	日時	作業内容
設営日 (1日間)	10月24日(金) 17:00~20:00	【受託者】 備品搬入等 【委託者】 会場準備
設営日 説明会	10月25日(土) 8:00~20:00	8:00~ 会場準備(委託者) 14:00~ クッキングコンテストリハーサル

本大会 撤去	10月26日(日) 7:00～20:00	9:20～ 開会式、クッキングコンテスト、閉会式 (閉会式後)【受託者・担当校】各種撤去
-----------	-------------------------	---

D 聖光学院高等学校

会場	項目	内容
聖光学院高等学校	介護技術コンテスト	<ul style="list-style-type: none"> ・会場入り口外に縦看板を設置すること。(W900×H1,800程度) ・体育館内に横看板(W6,000×H800程度)、介護技術コンテスト会場入り口前に会場案内看板(W1,800×H1,800程度)を設置すること ・介護技術コンテストで必要な備品(ベッド等)の設置 ・競技の様子を記録するためのカメラ1台程度及び付属機器の設置 ・宅配窓口及び弁当窓口を配置すること ※会場設営については委託者(主に介護技術コンテスト担当者)と十分に協議した上で設置すること

【スケジュール】

	日時	作業内容
設営日 (1日間)	10月24日(金) 13:30～18:00	【受託者】備品搬入等 【委託者】会場準備
設営日 説明会	10月25日(土) 8:00～18:00	15:00～ 事前説明会
本大会 撤去日	10月26日(日) 8:00～18:00	9:15～ 開会式、介護技術コンテスト、閉会式 (閉会式後)【受託者・担当校】各種撤去

(3) 参加受付・宿泊斡旋・大会弁当配布等業務**A 参加受付業務**

次の事項に留意し、業務を行うこと。

- 参加申込みの項目は、「総合開会式」、「全国産業教育振興大会」、「教育懇談会」、「総合閉会式」、とし、受付・集計・参加料徴収等を行うこと。徴収した参加料の取扱いについては、別途事務局本部と協議すること。

また、申込み状況を随時、事務局本部に連絡すること。

項目	日時	会場	参加予定者数	参加料
総合開会式	10月25日(土) 10:00～	ビッグパレット ふくしま	約750名	—
全国産業教育 振興大会	10月25日(土) 15:30～	郡山ビューホテル アネックス	約80名	3,000円
教育懇談会	10月25日(土) 18:00～	郡山ビューホテル アネックス	約100名	7,700円
総合閉会式	10月26日(日) 15:00～	ビッグパレット ふくしま	約750名	—

※ 上記会場については、事務局本部が手配済み。

※ 総合開会式は、県外の参加申込者数が座席数を超えた時は、申込後に参加をお断りする必要がある旨を必ず記載すること。

B 産業教育振興大会及び教育懇談会開催業務

次の事項に留意し、業務を行うこと。

- 会場入口立て看板、会場内吊り看板及び出席者の席札を作成・設置すること。(作成する看板等のサイズについては、ホテルへ確認すること。)

C 宿泊斡旋業務

次の事項に留意し、業務を行うこと。

- 宿泊施設は、原則として大会会場のある郡山市及び福島市(介護技術コンテスト出場者及び引率者等)にある施設、あるいは近辺にある施設を選定すること。
- 業務に当たっては、受託者において宿泊要項等を作成、印刷し、委託者が指定した文書等を同封し、委託者が指定する団体等へ8月中旬までに発送すること。
※指定する団体とは、全都道府県及び政令市教育委員会(67か所)、各都道府県産業教育振興会(47か所)、文部科学省、各科高等学校長協会(10か所)、第35回全国産業教育フェア福島大会実行委員会(35か所)を指し、指定する文書とは、大会ポスター、チラシ(10枚程度)等を予定している。
- 宿泊料金については、基本的にシングルで朝食付き、サービス料、税込み原則10,000円以内の提供価格とすること。ただし、一部、10,000円以上の部屋の確保が必要となる場合がある。
- 部屋の確保について次の必要数を確保すること。部屋の種類はシングルを基本に、一部ツインも確保すること。なお和室も可とするが洋室が望ましい。
- 福島大会必要数(R6.11.1現在)

	郡山市(人)	福島市近辺(人)
令和7年10月24日(金)	1,000	50
令和7年10月25日(土)	1,200	80
令和7年10月26日(日)	200	10

D 大会弁当手配

次の事項に留意し、業務を行うこと。

- 宿泊斡旋等の申込みと同時に、大会弁当の注文を受け付けること。(運営スタッフの注文含)
 - 大会弁当(手拭き、割り箸付)の献立は、県内高等学校の生徒が考案したものを製作するものとする。
なお、県内高等学校の生徒の献立考案に当たっての条件は次の4点のとおりである。
 - ①「福島ならではの」が伝わる食材や色どり等を工夫し、大会弁当にふさわしい内容にする。
 - ②福島県産の食材や特産品、郷土料理を取り入れた弁当のレシピであること。
 - ③献立及び食材は日常食の範囲とする。
 - ④食材のうち、入手困難と考えられるものがある場合には、それに変わる食材や加工食品について記載すること。
 - 弁当価格は、税込み1,000円程度を予定しているが、受託後、協議の上、最終決定する。
 - 掛け紙、お品書きも添付すること。
 - 弁当の注文数は、1日当たり1,000食程度の見込みである。
- ※大会弁当を注文した人が、それぞれ希望する会場で受け取ることができるように受け付け、弁当受渡リストを作成し、注文者に各会場で配布すること。また、弁当の空の回収・処分も適切に行うこと。なお、個数の増減があった場合は、受託者において対応すること。

E 物販業者等の募集・設営

次の事項に留意し、業務を行うこと。

- 委託者との協議で必要と認められる場合には、ビッグパレットふくしま屋外展示場に出店スペースを設置し、飲食物やお土産物等を販売する業者を募集・選定して運営すること。(運営に伴う各施設管理者等への各種申請は、受託者が行うこと。)
- 販売物品及び価格等については、高校生の大会であることを踏まえること。
- 飲食物ブース付近に飲食用のテーブル・イス等を設置すること。なお、雨天時を想定しテント等も併せて設置すること。
- 飲食物ブースに専用のゴミ箱を設置し、分別をするとともに出店業者等の責任(費用負担)において、確実に撤去・処分を行うこと。

F その他

- 宿泊料、弁当代は、受託者の収入とすること。
- 料金等受領後に返金、文書送付等(手数料、郵便代金等の負担を含む。)がある場合は、受託者の責任において行うこと。

資料5

(4) 展示品等搬入搬出業務

全国から本大会に参加する高校（生徒）が出品する展示品（作品・販売用生産物・各種競技使用物品）等の搬入・搬出を行うこと。業務に当たっては、要項等を作成・印刷し、輸送伝票とともに委託者が指定するあて先へ8月中旬までに送付すること。

ア 展示品等の搬入

大会前に、全国から本大会に参加する高校（生徒）が出品する展示品（作品・販売用生産物・各種競技使用物品）等を集荷し、一時保管するとともに、会場準備時（10月24日（金）～25日（土）の大会開会（10時）前）に会場内の指定場所（展示ブース）に設置すること。

なお、搬入時間帯等については、要項等を作成する前に委託者と十分に調整を図ること。

イ 展示品等の搬出

大会終了後、10月26日（日）の各会場の閉館時間前までに、上記アで設置した展示品等を搬出し、各高校等へ返送する手続きをとること。

※ 各会場の閉館時間は、各施設管理者等へ確認のこと。

ウ 輸送料の基準額

大会会場と全国の主要地区間において、大きさW1,000 mm×D1,000 mm×H1,000 mm以内の展示品等を（往復）輸送した際の輸送料の基準額を提示すること。

なお、大きさ等がこれを超過する場合に、基準額が異なる場合は、その旨記載すること。

（主要地区）

札幌市、東京23区、大阪市、福岡市、那覇市

資料6

(5) 輸送業務

次の業務を行うこと。

- 大会関係者及び一般来場者向けの無料シャトルバスの運行を下表の予定で運行すること。

A 郡山駅→ビッグパレットふくしま

10月25日（土）

郡山駅	ビッグパレット	本数
9:00	9:20	2
9:20	9:40	2
9:40	10:00	2

ビッグパレット	郡山駅前	本数
16:00	16:20	2
16:30	16:50	2
17:00	17:20	2

10月26日（日）

郡山駅	ビッグパレット	本数
8:00	8:20	2
9:00	9:20	2
9:40	10:00	2

ビッグパレット	郡山駅前	本数
16:00	16:20	1
16:30	16:50	1
17:00	17:20	1

B 郡山駅→郡山総合体育館

10月25日（土）

郡山駅	郡山総合体育館	本数
8:00	8:20	1
8:40	9:00	1

郡山総合体育館	郡山駅	本数
16:50	17:10	1
17:30	17:50	1

10月26日（日）

郡山駅	郡山総合体育館	本数
7:50	8:10	1
8:10	8:30	1

郡山総合体育館	郡山駅	本数
16:30	16:50	1
17:30	17:50	1

C 郡山駅→郡山総合体育館→郡山女子大学→ビッグパレットふくしま→郡山駅（循環）

10月25日(土)

郡山駅 発	郡山総合体育館		郡山女子大学		ビッグパレット		郡山駅 着	番号
	着	発	着	発	着	発		
10:00	10:20	10:25	→		10:45	10:50	11:10	①
11:20	11:40	11:45	→		12:05	12:10	12:30	①
12:40	→		13:00	13:05	13:25	13:30	13:50	①
14:00	14:20	14:25	→		14:45	14:50	15:10	①
15:20	→		15:40	15:45	16:05	16:10	16:30	①
16:40	17:00	17:05	→		→		17:25	①

10月26日(日)

郡山駅 発	郡山総合体育館		郡山女子大学		ビッグパレット		郡山駅 着	番号
	着	発	着	発	着	発		
9:40	10:00	10:05	10:15	10:20	→		10:40	①
10:50	→		11:10	11:15	11:35	11:40	12:00	①
12:10	12:30	12:35	→		12:55	13:00	13:20	①
13:30	13:50	13:55	→		14:15	14:20	14:40	①
14:50	→		15:10	15:15	15:35	15:40	16:00	①
16:10	16:30	16:35	→		16:55	17:00	17:20	①

D 郡山駅→ビッグパレットふくしま→郡山女子大学→郡山総合体育館→郡山駅（循環）

10月25日(土)

郡山駅 発	ビッグパレット		郡山女子大学		郡山総合体育館		郡山駅 着	番号
	着	発	着	発	着	発		
10:40	11:00	11:05	→		11:25	11:30	11:50	②
12:00	12:20	12:25	12:45	12:50	→		13:10	②
13:20	13:40	13:45	→		14:05	14:10	14:30	②
14:40	15:00	15:05	→		15:25	15:30	15:50	②
16:00	16:20	16:25	16:45	16:50	→		17:10	②

10月26日(日)

郡山駅 発	ビッグパレット		郡山女子大学		郡山総合体育館		郡山駅 着	番号
	着	発	着	発	着	発		
9:00	→		9:20	9:25	9:35	9:40	10:00	②
10:10	10:30	10:35	10:55	11:00	11:10	11:15	11:35	②
11:40	12:00	12:05	→		12:25	12:30	12:50	②
13:00	13:20	13:25	→		13:45	13:50	14:10	②
14:20	14:40	14:45	15:05	15:10	→		15:30	②
15:40	16:00	16:05	→		16:25	16:30	16:50	②

E ビッグパレットふくしま→聖光学院高等学校

10月25日(土)

ビッグパレット 発	聖光学院 着	本数
13:00	14:30	1

F 聖光学院高等学校→福島駅西口

10月25日(土)

聖光学院 発	福島駅西口 着	本数
16:30	17:00	1

10月26日(日)

聖光学院 発	福島駅西口 着	本数
15:50	16:20	1

G 福島駅西口→聖光学院高等学校

10月26日(日)

福島駅西口 発	聖光学院 着	本数
8:30	9:00	1

H ビッグパレットふくしま→郡山ビューホテルアネックス

10月25日(土)

ビッグパレット 発	郡山ビューホテル 着	本数
14:40	15:10	1

<注意事項>

- 大会期間中は、各発着場所に係員を1名以上配置し、バスに乗車する際の安全確保を適切に行うこと。
- 看板等については、受託者が各発着場所に案内看板「シャトルバス乗降場所」及びプラカード「シャトルバス最後尾」等を作成すること。
- バスの車体前面及び側面に、「第35回全国産業教育フェア福島大会」のシャトルバスであることがわかるよう表示をすること。
- バス運行等において、業務遂行に関し必要な各種法令に基づく許可、認可、免許等を有していること。

別表

2 大会運営スタッフ（生徒、教員）の送迎バスを別表、見学（生徒、教員）の送迎バスを別表の予定で運行すること。

○原則として、大型バスの場合、補助席は使用せず45名定員とすること。

○乗車人数が少ない学校については、中型バス、マイクロバス等の使用など効率的に運行すること。

○乗車人数、発着時間等については、今後変更もあるため、受託後、別途協議すること。

大会運営スタッフ（生徒、教員）の送迎バス

期間：3日間（10月24日（金）～10月26日（日））

往路：ビッグパレットふくしま/郡山総合体育館/郡山女子大学 着 8時30分頃

復路：ビッグパレットふくしま/郡山総合体育館/郡山女子大学 発 17時30分頃

県内各地 ⇄ ビッグパレットふくしま/郡山総合体育館/郡山女子大学

所在地	学校名	目的地
伊達市	聖光学院高等学校	ビッグパレットふくしま
福島市	福島北高等学校	ビッグパレットふくしま
	福島商業高等学校	ビッグパレットふくしま
	福島工業高等学校	ビッグパレットふくしま/郡山総合体育館
	福島明成高等学校	ビッグパレットふくしま
	福島東稜高等学校	ビッグパレットふくしま
二本松市	二本松実業高等学校	ビッグパレットふくしま/郡山総合体育館/郡山女子大学
鏡石町	岩瀬農業高等学校	ビッグパレットふくしま
矢吹町	光南高等学校	ビッグパレットふくしま
白河市	白河実業高等学校	ビッグパレットふくしま/郡山総合体育館
棚倉町	修明高等学校	ビッグパレットふくしま
会津若松市	若松商業高等学校	ビッグパレットふくしま
	会津工業高等学校	ビッグパレットふくしま/郡山総合体育館
喜多方市	喜多方桐桜高等学校	ビッグパレットふくしま/郡山総合体育館
会津坂下町	会津農林高等学校	ビッグパレットふくしま
いわき市	平工業高等学校	ビッグパレットふくしま/郡山総合体育館
	平商業高等学校	ビッグパレットふくしま
	小名浜海星高等学校	ビッグパレットふくしま
	磐城農業高等学校	ビッグパレットふくしま
	勿来工業高等学校	ビッグパレットふくしま/郡山総合体育館
広野町	ふたば未来学園高等学校	ビッグパレットふくしま
南相馬市	相馬東高等学校	ビッグパレットふくしま
	相馬農業高等学校	ビッグパレットふくしま
	小高産業技術高等学校	ビッグパレットふくしま/郡山総合体育館

運営担当校一覧

部	部会名	学 校	備 考
運営部	総務部	福島商業高等学校	総合開閉会式 参加・交流イベント（生徒実行委員会）
	広報記録部	相馬農業高等学校	大会要項、大会報告書、大会 Web ページ
	展示販売部	若松商業高等学校	全国の作品展示（会津工業） 展示販売（県外）の総括
	環境整備部	平工業高等学校	会場美化、ごみ収集、駐車場誘導
	発表部	修明高等学校	作品・研究発表、意見・体験発表 文部科学省事業発表
専門部	農業部	福島明成高等学校	フラワーアレンジメントコンテスト（岩瀬農業） 作品展示、展示販売、体験・実演コーナー
	工業部	福島工業高等学校	作品展示、体験・実演コーナー ロボット競技大会（郡山北工業）
	商業部	郡山商業高等学校	ビジネスアイデアコンテスト 作品展示、展示販売、体験・実演コーナー
	水産部	小名浜海星高等学校	作品展示、展示販売、体験・実演コーナー
	家庭部	二本松実業高等学校	クッキングコンテスト、ファッションショー 作品展示、体験・実演コーナー
	看護部	福島東稜高等学校	作品展示、体験・実演コーナー
	福祉部	聖光学院高等学校	介護技術コンテスト
	総合部	福島北高等学校	作品展示、体験・実演コーナー
	特別支援部	視覚支援学校	作品展示、展示販売、体験・実演コーナー

※ 催事担当校（者）の詳細については、受託後にお知らせします。

別紙2：会場図1 ビッグパレットふくしま

○ 1F

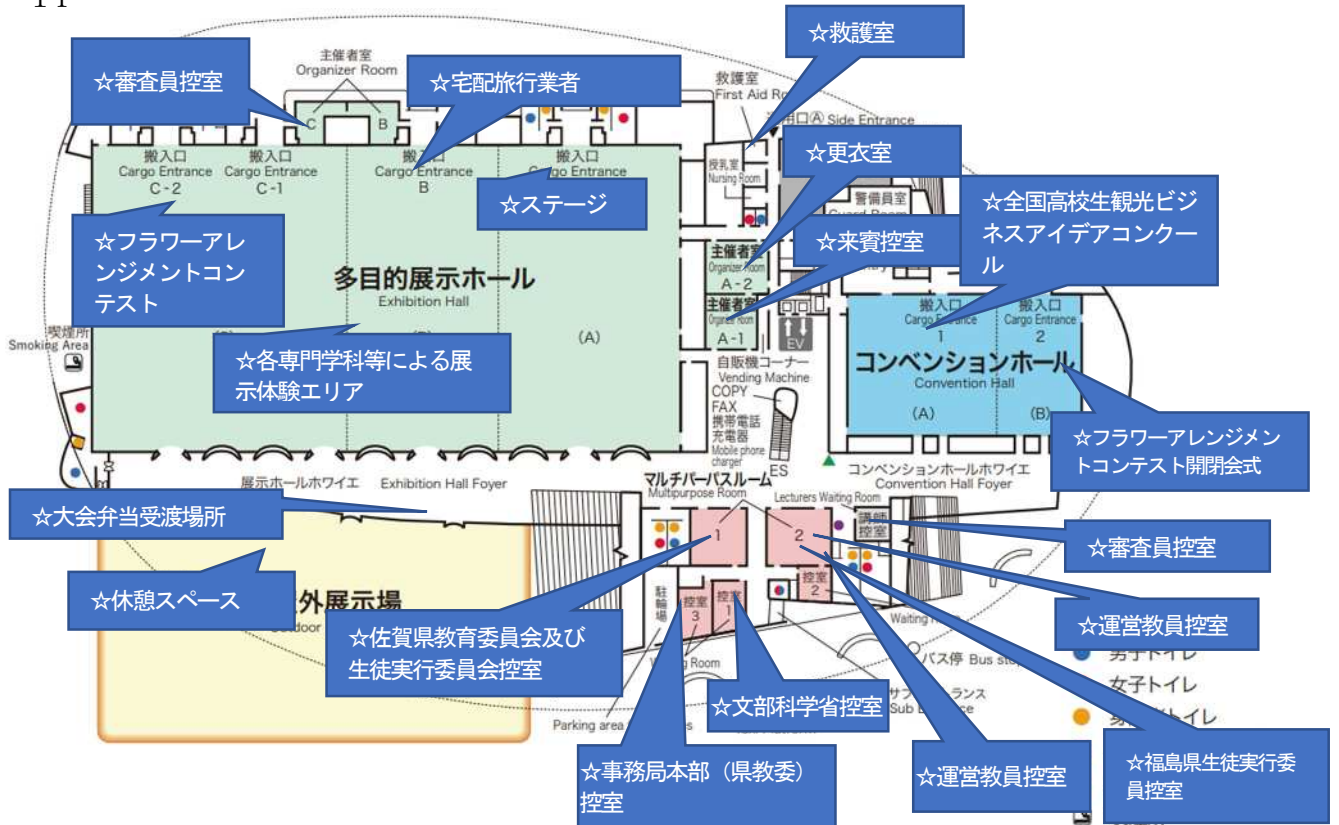

○ 2F

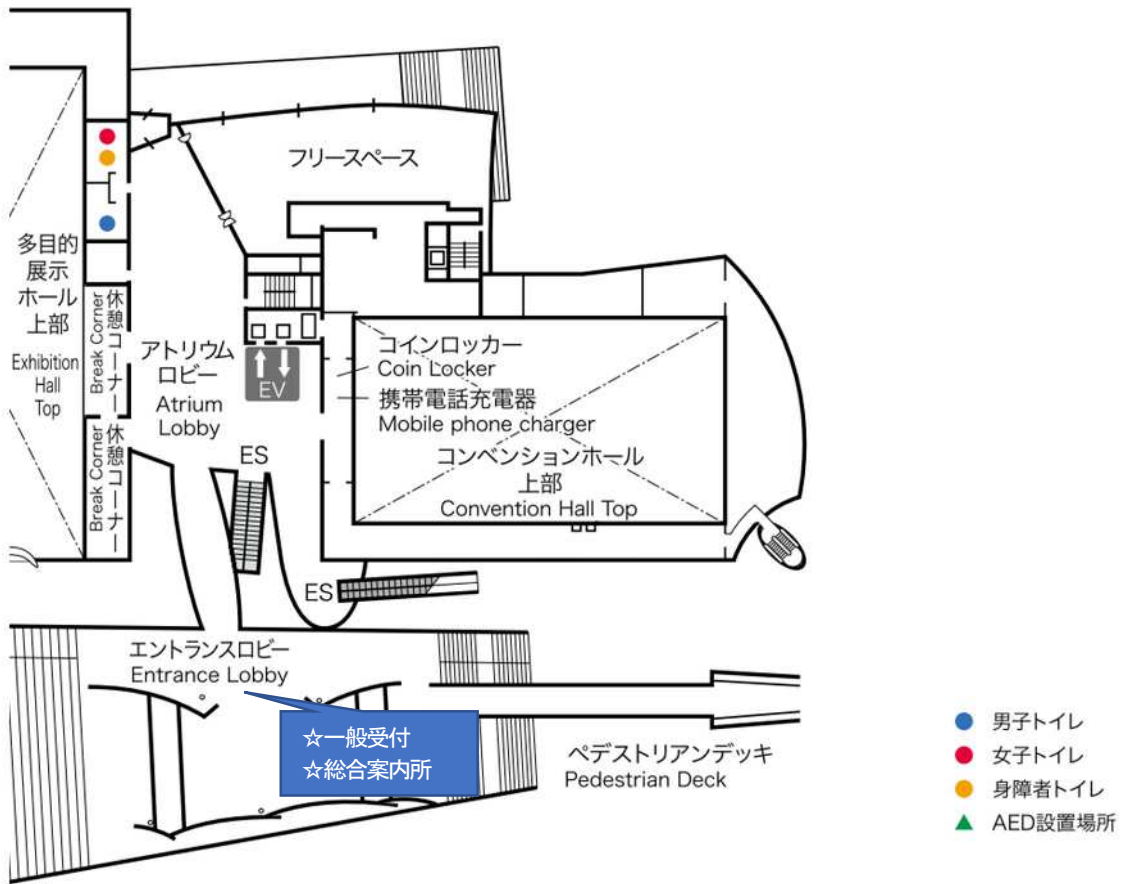

別紙2：会場図2 郡山総合体育館

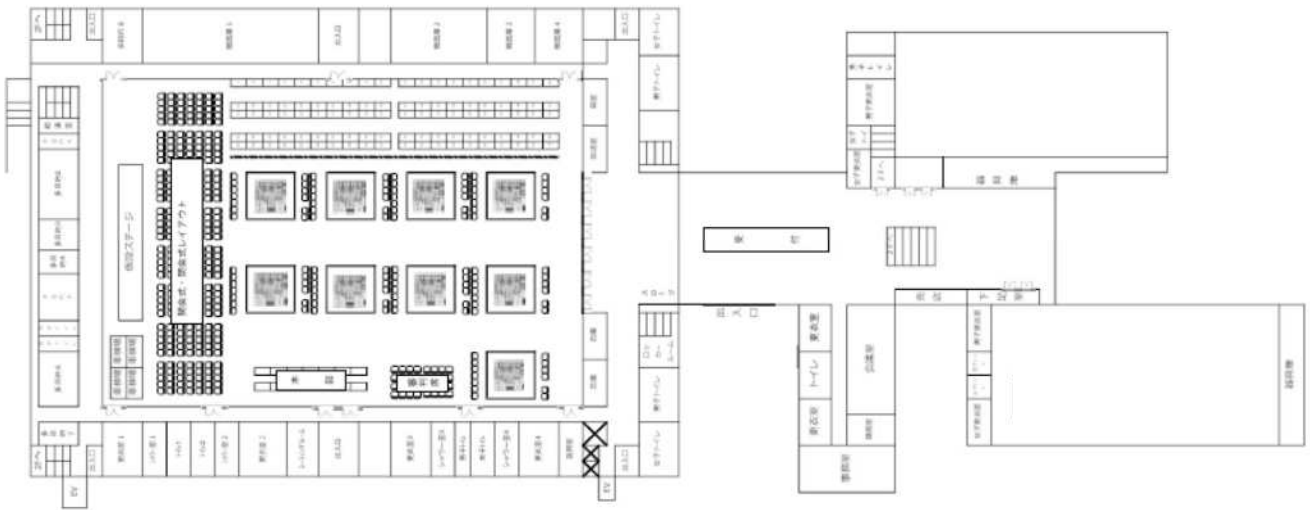

別紙2：会場図3 郡山女子大学

(1) 全体図



- ①83年館：受付、式典会場、選手控室、来賓・審査員控室
- ②家政学館：競技会場、審査会場
- ③学園駐車場：審査員用、選手(引率者)用、運営委員用
- ④正門：大会出場者等入場門
- ⑤西門：審査員及び大会関係者入場門 (門を入れて左側駐車スペース(A)も使用可)

(2) 家政学館 (1階)

- ① 競技会場：調理実習室
- ② 審査会場：実習食堂

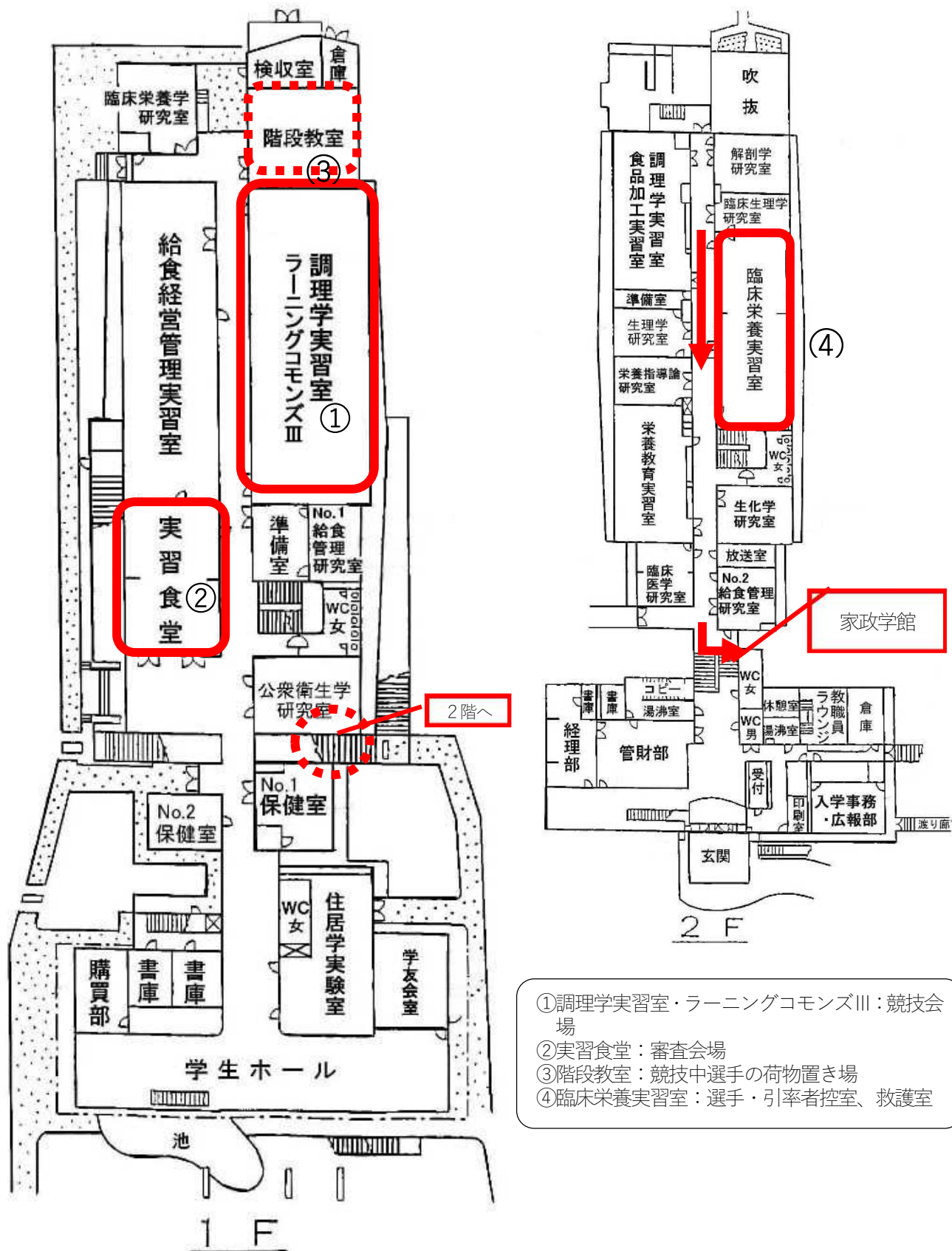

- ①調理学実習室・ラーニングコモンズIII：競技会場
- ②実習食堂：審査会場
- ③階段教室：競技中選手の荷物置き場
- ④臨床栄養実習室：選手・引率者控室、救護室

83 年 館

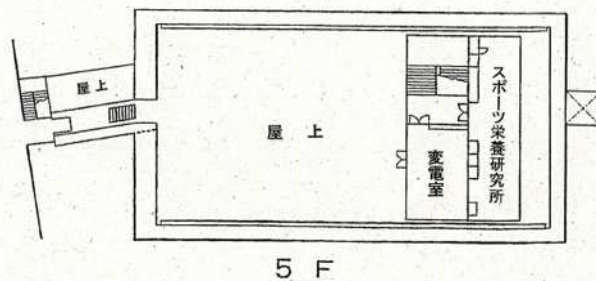
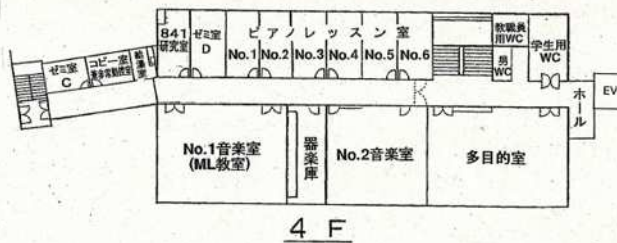
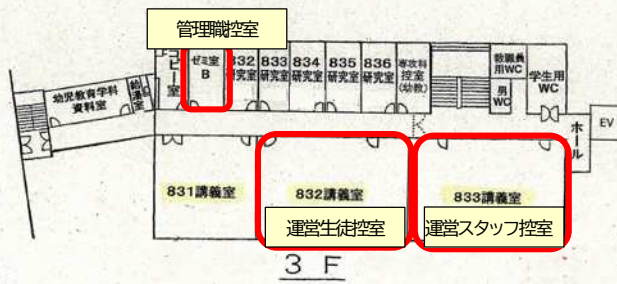
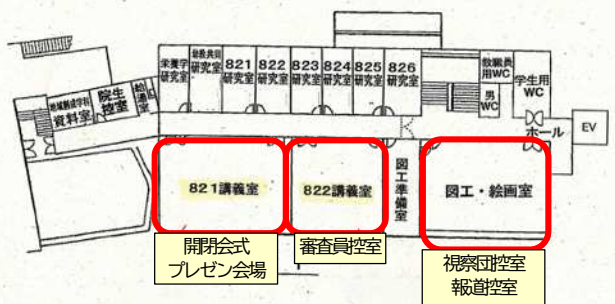
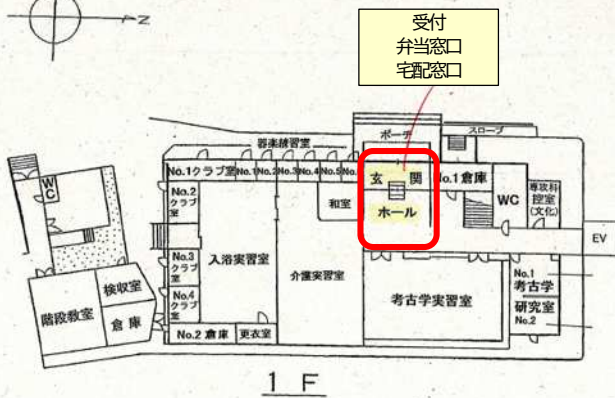
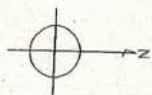

別紙2：会場図4 聖光学院高等学校

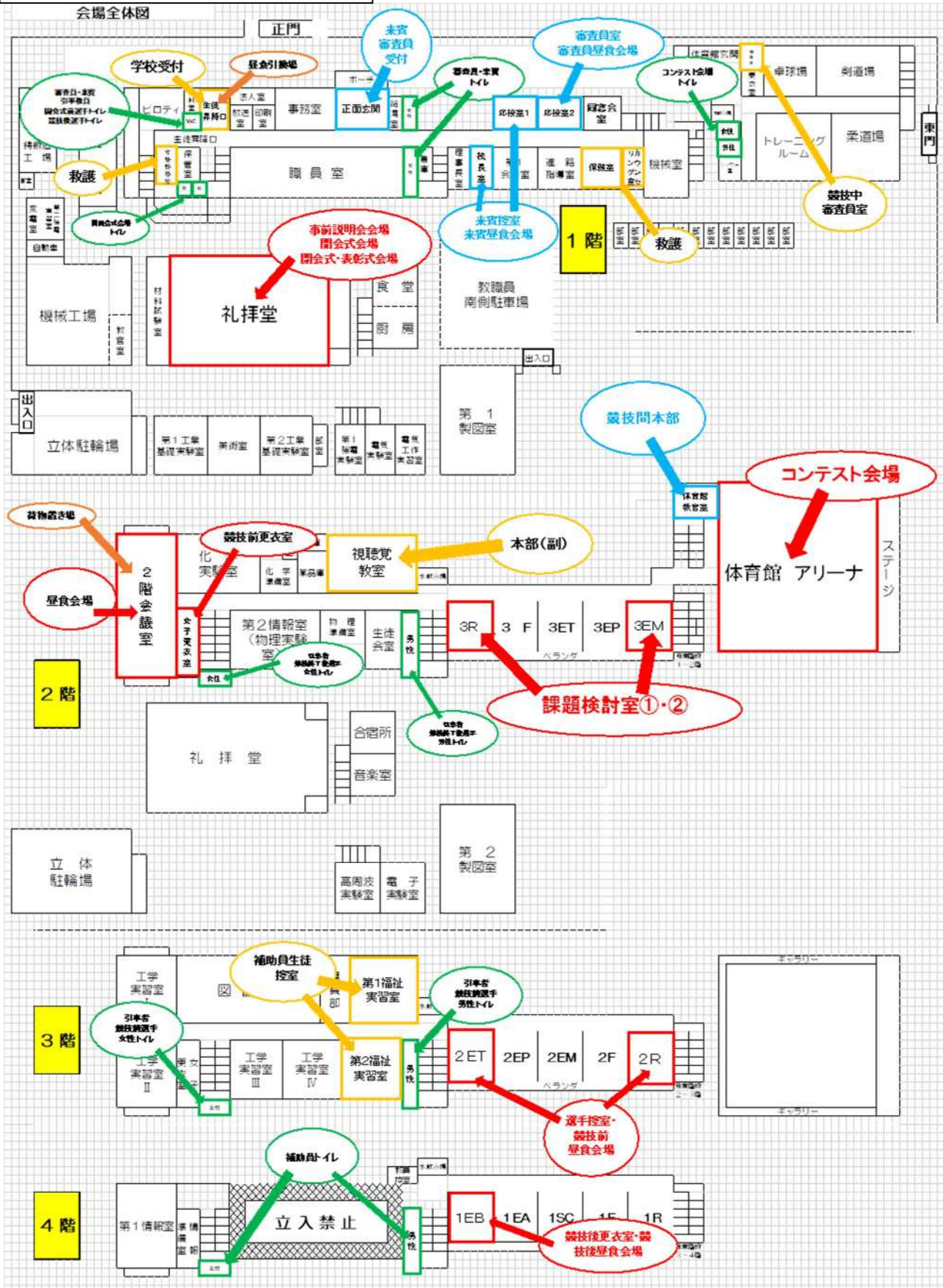

【事前説明会会場・開会式・開会式会場（礼拝堂）】

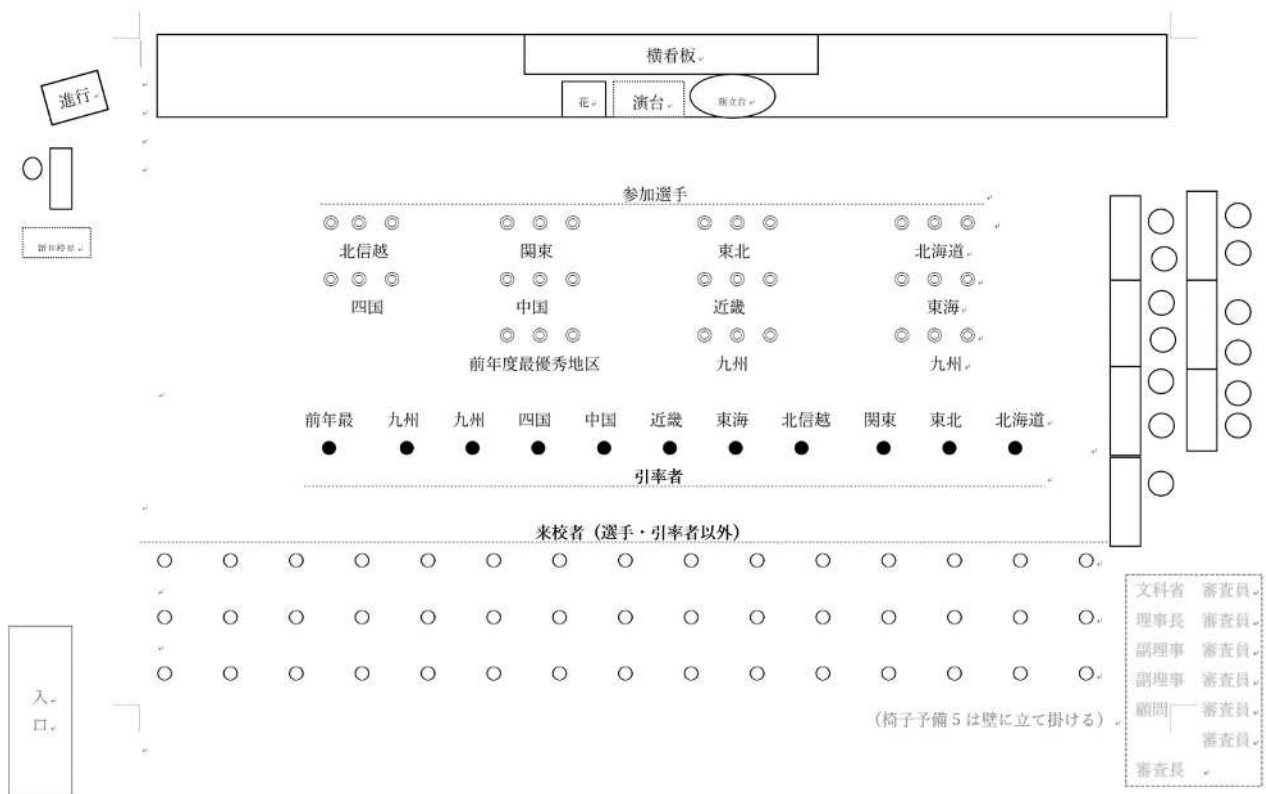

【競技会場（体育館）】

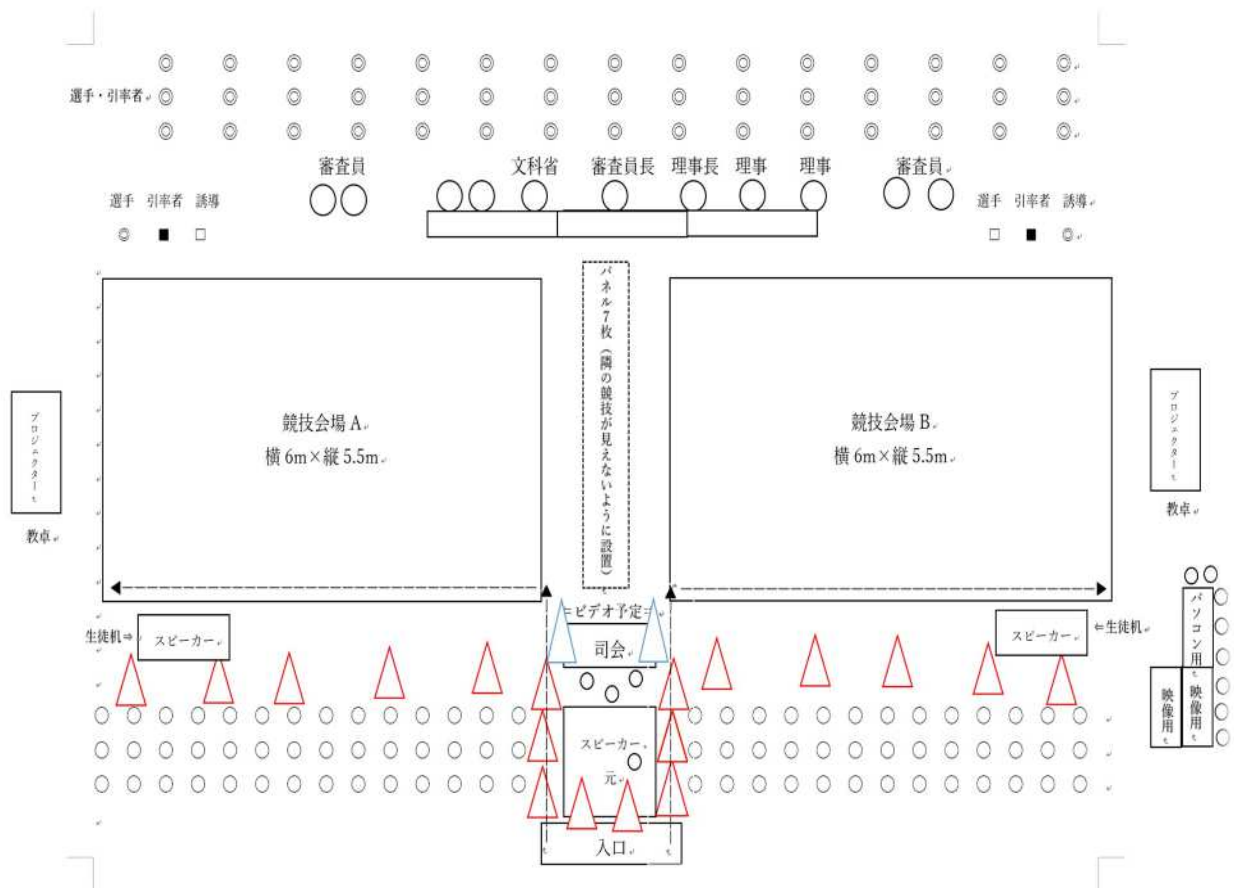

【競技会場（体育館） その他】

- ・ 審査員室（体育館会議室） ・ 利用者役室（体育館会議室）
- ・ 本部（体育教官室）

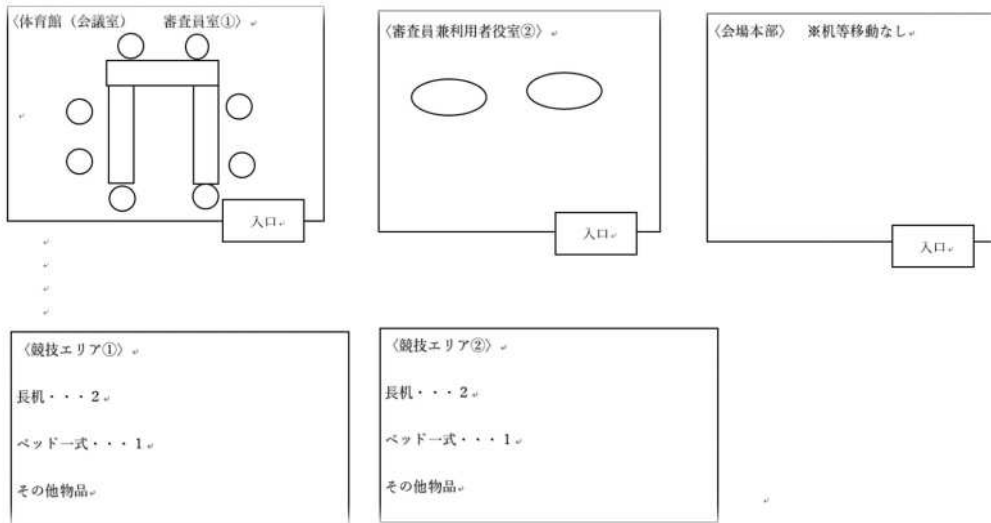

【① 更衣室ならびに昼食会場（第2会議室）】

【②選手・引率者・視察等受付（生徒玄関）】 【③来賓・審査員受付（正面玄関）】

【④荷物預かり場（第2会議室）】 【⑤審査員室（応接室2）】

【⑥昼食引換場（生徒玄関）】

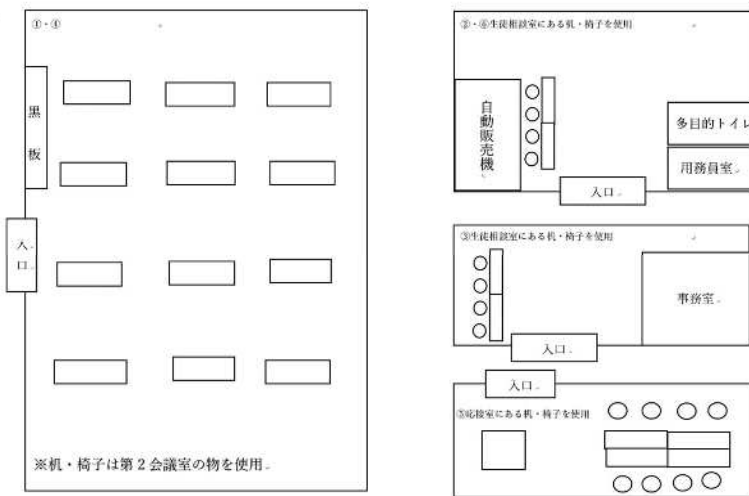

- 【選手控室】 ※2 E T : Aコートでの競技者 3 R教室へ移動
 ※2 R : Bコートでの競技者 3 E M教室へ移動

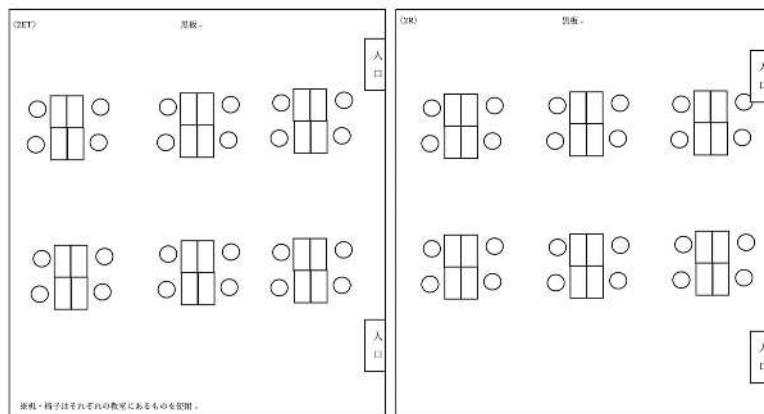

別紙3

第35回産業教育フェア福島大会

【設営】

物品数一覧※色つきマスは会場備品を使用予定

ビッグパレットふくしま	長机	丸テーブル	椅子	白布	展示パネル	ステージ (W2.440× D2.440)	司会台	演台	スクリーンプロジェクター	国旗・県旗	マイク	大会名看板	ビニールクロス	ペイントパーテーション	左記以外のレンタル物品	備考
○1階多目的ホールA																
開閉会式	8		766	8		5	1	1	1	1	5	1			花台	
ファッションショー						2			1		4					照明装置の操作補助スタッフを適宜配置
主催者室A1	8		16												姿見	
主催者室A2 更衣室等	5		20													
主催者室C 審査員室	6		10													
○1階多目的ホールB・C																
農業部	体験	24	48	4	18								10			
	展示	6	6	6												
工業部	体験	24	48											4		
	展示	12	12	12	30											
商業部	体験	20	40											4		
	展示	8	8	8	25											
水産部	体験	15	30													
	展示	1	1	1	4											
家庭部	体験	26	52													
	展示	8	8	8	18											
福祉・看護部	体験	8	32													
	展示	2	2	2												
総合学科部	展示	8	8	8	18											
特別支援部	体験・展示	30	5	30	30									10	湯沸かしポット	スタッキングチェア
全国展示	展示	102	102	102	295											
企業・大学・文科等	展示	48	48	48	129											
宅配窓口	受付	4	8													
フラワーアレンジメントコンテスト		104	38	2		5	1	1	1		3	1	90			
○1階ホワイエ付近																
サブエントランス (来賓受付)	3		2	3											フロアスタンド1	
マルチパーパス1	15		45													
マルチパーパス2	15		45													
控室1	文科控室	6	18													
控室2	運営教員控室	6	12													
控室3	事務局控室	6	20													
講師控室	審査員控室	3	6													
○コンベンションホール																
コンベンションホールA	35		367			15	1	1	1		5	1			ノートPC	
コンベンションホールB	13		266	4		10	1	1	1		4	1			ノートPC	
ビッグパレットふくしま																
長机	椅子	白布	司会台	演台	スクリーンプロジェクター	マイク	大会名看板	演題看板	縦看板	会場案内看板	ペイントパーテーション				左記以外のレンタル物品	備考
○2階・3階																
エントランス	一般受付	6	6	4						1	1	14			フロアスタンド4	
中会議室A		20	100		1	1	1	4	1	1					ノートPC	
中会議室B		20	100		1	1	1	4	1	1					ノートPC	
小会議室2・3		20	100		1	1	1	4	1	1					ノートPC	
小会議室1		10	40													
研修室		20	60													
郡山総合体育館																
長机	椅子	白布	ステージ	司会台	演台	スクリーンプロジェクター (300インチ)	スクリーンプロジェクター (100インチ)	国旗・県旗	マイク	大会名看板	縦看板				左記以外のレンタル物品	備考
式典ステージ		200		1	1	1	1	4	1	1	1	1				
弁当窓口		2	4													
宅配窓口		2	4													
受付		2	2	2												
郡山女子大学																
長机	椅子	白布	パネル	大会名看板	縦看板	会場案内看板									左記以外のレンタル物品	備考
正門				1	1	1										
83年館1Fロビー	受付	2	4													
	弁当窓口	2	4													
	宅配窓口	2	4													
家政学館2F 栄養教育実習室		6	12	6	24											
聖光学院高等学校																
長机	椅子														左記以外のレンタル物品	備考
弁当窓口		2	4													
宅配窓口		2	4													

第35回全国産業教育フェア福島大会 看板一覧

○下記表のとおり、看板を作成すること。

ただし、内容及び数量に変更が生じる場合があるため、全体サイン計画については、受託後、協議すること。

【ビッグパレットふくしま】

サイズ (横×縦)	内容	数量	備考
7,200×900 程度	第35回全国産業教育フェア福島大会	1	大会横看板 (ステージ)
1,800×1,800 程度	会場案内看板 (会場全体)	1	2F 受付付近に設置
	会場案内看板 (多目的ホール)	1	多目的ホール入口に設置
900×1,800 程度	大会名看板 (自立式)	2	会場入口 (1F,2F)
5,000×800 程度	全国高校生フラワーアレンジメントコンテスト	1	大会横看板 多目的ホールC ステージ
5,000×800 程度	全国高校生フラワーアレンジメントコンテスト	1	大会横看板 コンベンションホールB
5,000×800 程度	全国高校生観光ビジネスアイデアコンクール	1	大会横看板 (ステージ)
300×800 程度	文部科学省事業発表会 演題・学校名	1	中会議室A-B、小会議室2・3 発表校ごとに表示を切り替える予定
5,000×800 程度	意見・体験発表 作品・研究発表 演題・学校名	1	中会議室A-B 発表校ごとに表示を切り替える予定
900×200 程度	全国展示ブース 学校名看板	102	展示ブースのパネル上部に設置
900×200 程度	福島県展示ブース 学校名看板	45	展示ブースのパネル上部に設置
900×200 程度	協賛企業・次期開催県・大学等ブース 企業名等看板	34	展示ブースのパネル上部に設置
900×200 程度	文部科学省事業発表会ブース 学校名看板	14	展示ブースのパネル上部に設置
表示部A 2程度	体験ブースコーナーサイン (自立型)	16	各ブースにつき2枚

【郡山総合体育館】

サイズ (横×縦)	内容	数量	備考
900×1,800 程度	大会名看板 (自立式)	1	会場入口に設置
1,800×1,800 程度	会場案内看板	1	入り口付近に設置
5,000×800 程度	全国高等学校ロボット競技大会	1	大会横看板 (ステージ)

【郡山女子大学】

サイズ (横×縦)	内容	数量	備考
900×1,800 程度	大会名看板 (自立式)	1	会場入口に設置
1,800×1,800 程度	会場案内看板	1	入り口付近に設置
2,400×500 程度	全国高校生クッキングコンテスト	1	大会横看板 (ステージ)

【聖光学院高等学校】

サイズ (横×縦)	内容	数量	備考
900×1,800 程度	大会名看板 (自立式)	1	会場入口に設置
1,800×1,800 程度	会場案内看板	1	入り口付近に設置
6,000×800 程度	全国高校生介護技術コンテスト	1	大会横看板 (ステージ)